



**Рабочая тетрадь по предмету**  
***Социально-***  
***Бытовая***  
***Ориентировка***  
**Ученика (ученицы) 5 класса**

---



## Оглавление

Вводный урок.....стр. 1 – 2

### Раздел программы: «Личная гигиена»

Уход за полостью рта.....стр. 3 – 4

Уход за ушами.....стр. 5 – 6

Уход за волосами.....стр. 7 – 8

Предметы и средства личной гигиены.....стр. 9 – 10

### Раздел программы «Культура поведения»

Правила поведения в общественных местах.....стр. 11 – 12

Слова прощания и приветствия.....стр. 13 – 14

### Раздел программы «Жилище»

Виды жилых помещений.....стр. 15 – 16

Почтовый адрес.....стр. 17 – 18

Требования к жилому помещению.....стр. 19

Инвентарь и приспособления для уборки.....стр. 20

Общие правила и последовательность уборки.....стр. 21 – 22

Уборка детской комнаты.....стр. 23 – 24

### Раздел программы «Питание»

Продукты питания.....стр. 25 – 26

Кухонная посуда.....стр. 27 – 28

Столовая посуда. Уход за столовой посудой.....стр. 29 – 30

Чайная посуда. Заваривание чая.....стр. 31 – 32

### Раздел программы «Культура поведения»

Правила поведения за столом.....стр. 33 – 34

Этикет.....стр. 35 – 36

### Раздел программы «Транспорт»

Виды городского транспорта.....стр. 37 – 38

Правила поведения в транспорте.....стр. 39 – 40

### Раздел программы «Торговля»

Виды магазинов. Отделы магазина.....стр. 41 – 42

Правила покупки товаров.....стр. 43 – 44

### Раздел программы «Питание»

Приготовление бутербродов.....стр. 45 – 46

Блюда из яиц .....стр. 47 – 48

Приготовление винегрета.....стр. 49 – 50

### Раздел программы «Одежда и обувь»

Виды одежды, уход за одеждой.....стр. 51 – 52

Виды обуви, уход за обувью.....стр. 53 – 54

Мелкий ремонт одежды.....стр. 55 – 56

Пришивание вешалки.....стр. 57 – 58

### Проверочные работы

Проверочная работа по разделу «Личная гигиена».....стр. 59

Проверочная работа по разделу «Питание» .....стр. 60

Проверочная работа по разделу «Жилище» .....стр. 61

Проверочная работа по разделу «Одежда и обувь» .....стр. 62

Подведем итоги года.....стр. 63 – 64

Новые слова.....стр. 65

**СБО** - это \_\_\_\_\_  
\_\_\_\_\_

1 задание.    Вспомни, о чем говорили на уроке.

**Мы научимся**

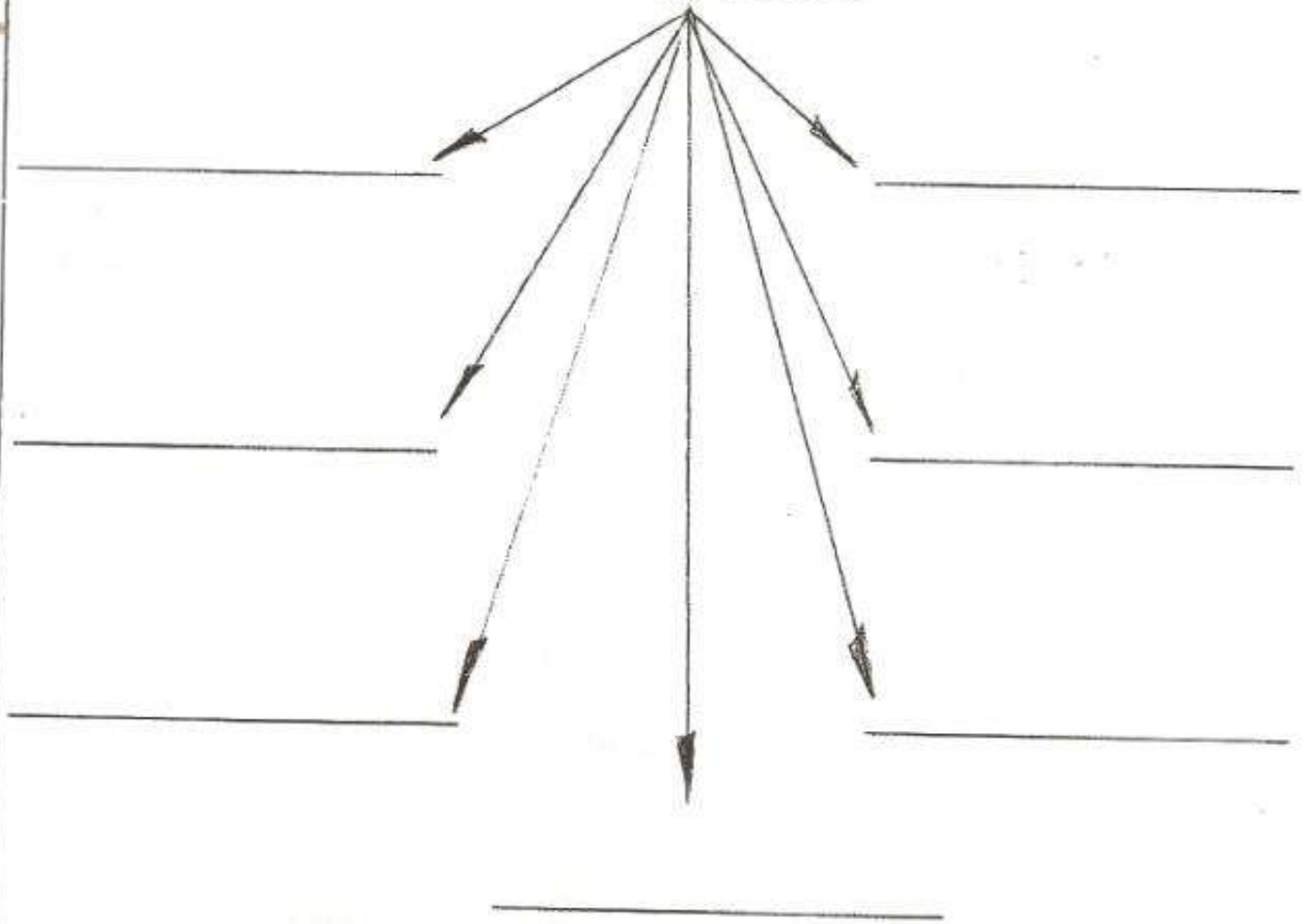

**2 задание.** Внимательно рассмотри таблицу.



**Вывод:** на уроке СБО мы готовимся к самостоятельной жизни.

**3 задание.** Рассмотри картинку и раскрась.



## Тема урока: Уход за полостью рта

Зубы нужны для откусывания и пережевывания пищи. Зубы бывают молочные, которые меняются после 6 лет, и коренные. А у тебя какие зубы?



**1 задание.** Прочитай правила, выучи.

### Правила:

1. Чисти зубы 2 раза в день.
2. Зубной щёткой нужно водить не только вдоль дёсен, но и сверху вниз и снизу вверх.
3. Уделяй внимание каждому зубу.
4. Не нажимай щёткой слишком сильно.
5. Меняй старую щётку каждые 3 месяца.
6. Зубную щётку выбирай детскую.
7. Два раза в год показывай свои зубы стоматологу.

**2 задание.** Рассмотрите внимательно типы зубов. Чем они отличаются?



**3 задание.** Прочитай текст. Перескажи.

*У взрослого человека 32 зуба. Это 8 резцов, 4 клыка, 8 малых коренных зубов и 12 коренных. У детей 20 зубов. В возрасте от 6 до 12 лет они выпадают, а на их месте вырастают постоянные зубы – коренные.*

**4 задание.\*** Объясни значение выражений.

*Зуб на зуб не попадает.*

*Не по зубам дело.*

*Зубы на полку положить.*

*Видит око, да зуб неймет.*

Тема урока: Уход за ушами

Уши – это орган слуха. С помощью слуха мы можем воспринимать звук.

1 задание. Расскажи, какие могут быть звуки.



2 задание. Сравни изображенные предметы по громкости звучания.

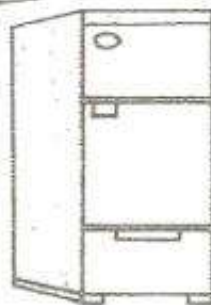



### 3 задание. Прочитай правила ухода за ушами. Запомни!



#### **Лабораторная работа.**

Цель: Определение остроты слуха.

Опыт 1. Заткните уши ватой. Что произошло?

*(Исчезли все звуки, мы перестали слышать).*

Опыт 2. При проведении этого опыта глаза должны быть закрыты. Возьмите часы и приближайте их к уху до момента, когда станет слышно еле заметное тиканье

Тема урока: Уход за волосами

1 задание. Какие у тебя волосы? Длинные или короткие? Прямые или вьющиеся? Черные, светлые или рыжие? Посмотри внимательно в зеркало на свою прическу. Нарисуй.



2 задание. Внимательно прочитай.

- У человека на теле 50 миллионов волосков.
- Каждый день мы теряем около 80 волос.
- Ресницы меняются каждые 6 месяцев.

3 задание. Объясни смысл пословиц.

*Коса – девичья краса.*

*До седых волос.*

*Висеть на волоске.*

**4 задание.** Рассмотрите рисунок.



---

---

---

---

---

---

---

---

Напиши рассказ по рисунку.

**5 задание.** Рассмотрите различные виды расчесок. Чем они отличаются? Раскрасьте рисунок.



Тема: Предметы и средства личной гигиены

1 задание. Запиши.

Предметы личной гигиены:

Средства личной гигиены:

2 задание. Отгадай загадки:

Вы, ребята, на пороге,

Вытирайте чаще .....

Чтобы в цель попасть хоть раз,

Нужен острый, меткий .....

Кто что вкусное принес —

Все учует детский .....

Назовите орган слуха  
Дружно, хором! Это .....

**3 задание. Соедини стрелками:**

Предметы личной гигиены

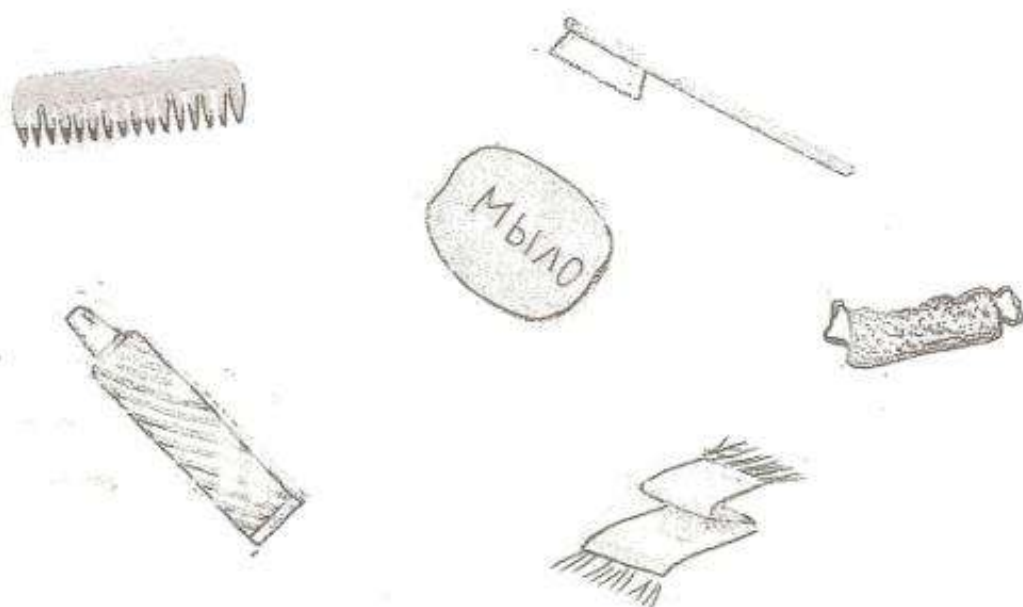

Средства личной гигиены

**4 задание. Назови одним словом:**

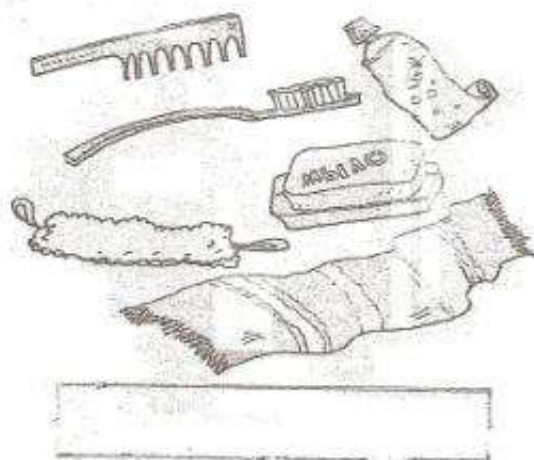

## Тема урока: Правила поведения в общественных местах

Общественные места это те места, где находится много людей (магазин, автобус, кинотеатр, библиотека и т.д.) Правила поведения в общественных местах очень просты:

1. Веди себя вежливо.
2. Помогай другим людям.
3. Не знаешь, как поступить, спроси у взрослых.

1 задание. Рассмотрни рисунки. Кто поступает правильно?

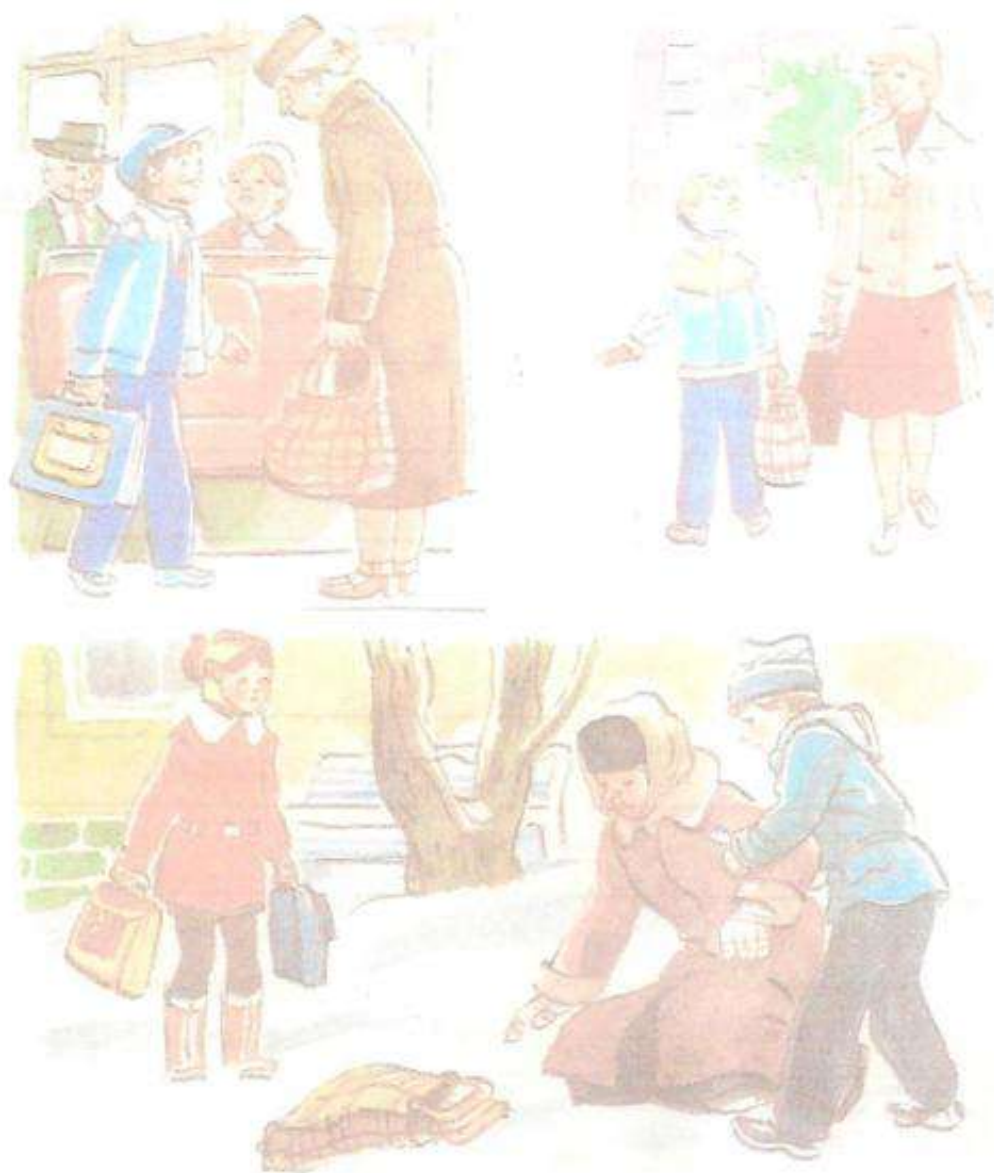

**2 задание.** Где находятся дети? Напиши.



**3 задание.** Запиши правила поведения в библиотеке.

---

---

---

---

---

---

---

---

---

---

Тема урока: Слова прощания и приветствия

Слова приветствия говорят люди при встрече.

*Здравствуйте, привет, доброе утро, добрый день, добрый вечер, приветствую вас.*

Слова прощания говорят люди при расставании.

*До свидания, пока, до скорой встречи, прощайте.*

**1 задание.** Встретились девочка мальчик. Дай им имена и впиши их разговор.

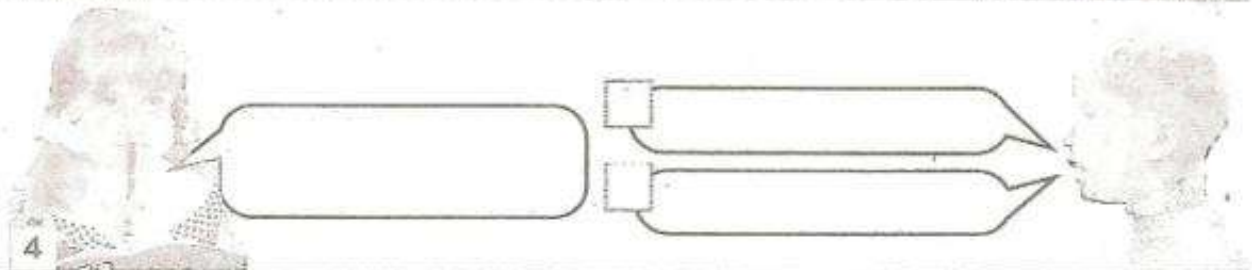
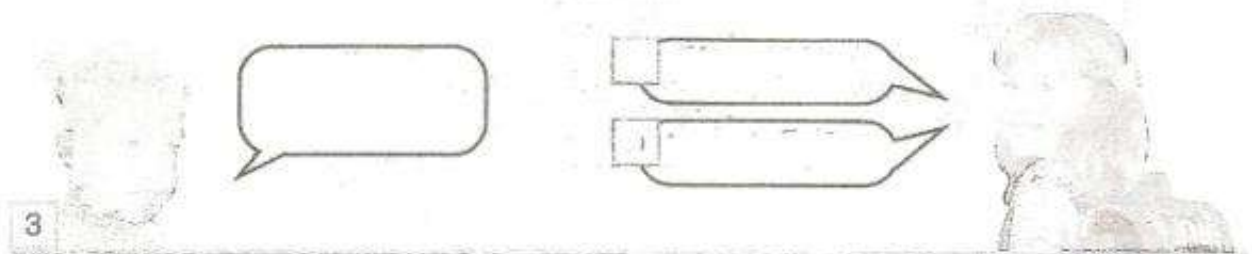
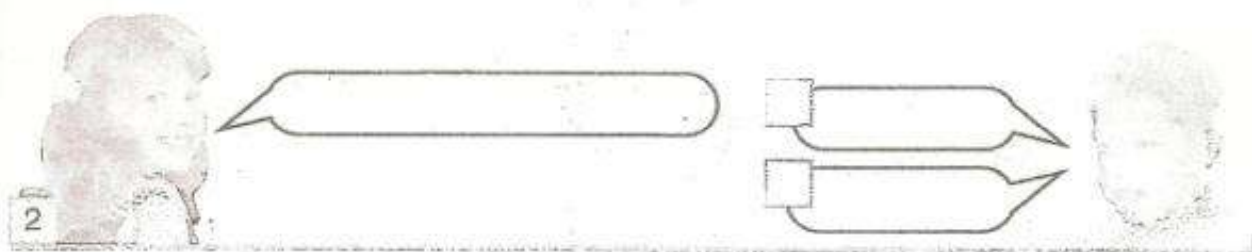
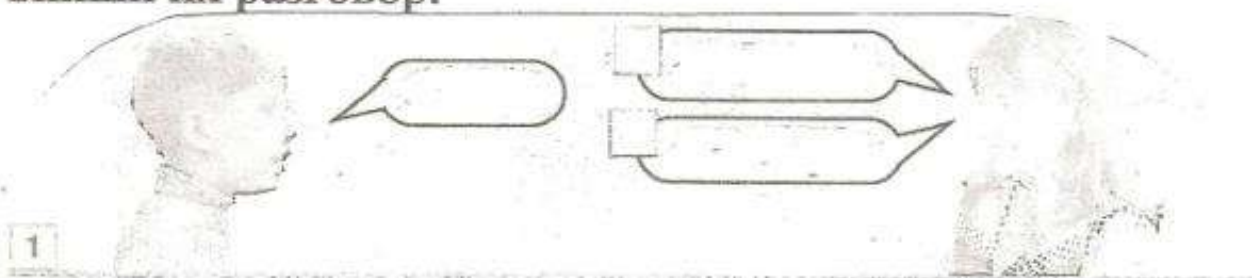



2 задание. Посмотри внимательно на рисунки и объясни, правильно ли Незнайка здоровается со своими друзьями.

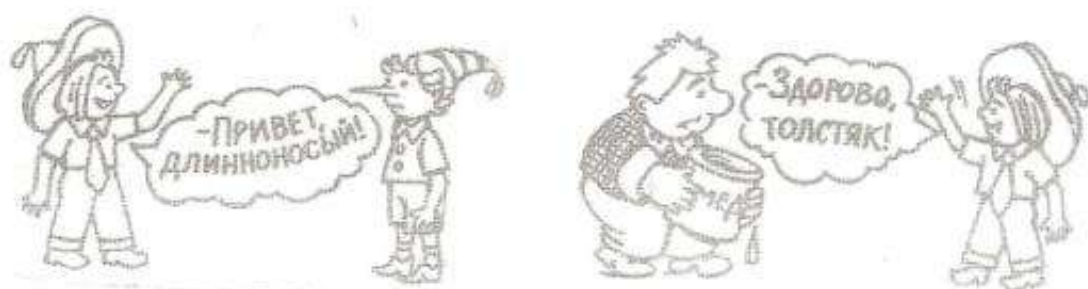

3 задание. Поупражняйся в умении владеть силой голоса: говорить громко, тихо, шепотом, спокойно.

Раз, два, три, четыре, пять — БУДУ ГРОМКО Я СЧИТАТЬ,  
Раз, два, три, четыре, пять — БУДУ ТИХО ПОВТОРЯТЬ,  
. . . . . — можно даже промолчать,  
Раз, два, три, четыре, пять — ЕЛЕ СЛЫШНО ПРОШЕПТАТЬ,  
Раз, два, три, четыре, пять — ГРОМЧЕ БУДУ ПРОДОЛЖАТЬ,  
Раз, два, три, четыре, пять — снова я начну считать!

4 задание. Посмотри на рисунки и скажи, кого можно назвать вежливым.



Тема урока: Виды жилых помещений

Слово «дом» означает «жилище», «хозяйство». Поэтому домом мы называем помещение, квартиру, где ночуем, едим, отдыхаем, куда приходим из школы или с работы.

Дом – это место, где нас ждут, где нам рады и всегда готовы помочь в трудную минуту.

В больших городах строят **многоэтажные** жилые дома. В каждом таком доме может быть около ста, а то и несколько сотен квартир. Там имеется водопровод, газ, ванная комната, канализация, центральное отопление. Некоторые из нас живут в **частных домах** с печкой. Трудно сказать, какое жилище лучше. Каждый дом удобен по-своему, и у каждого есть свои достоинства и недостатки.

**1 задание.** Подчеркни те материалы, из которых можно построить дом.

Дерево

Камень

Бумага

Кирпич

Ткань

Бетон

Стекло

Песок

Асфальт

2 задание. Укажи части дома.



3 задание.

Толя и Коля живут в высоких домах. Коля и Петя живут в длинных домах. Впиши в рамочки имена мальчиков.

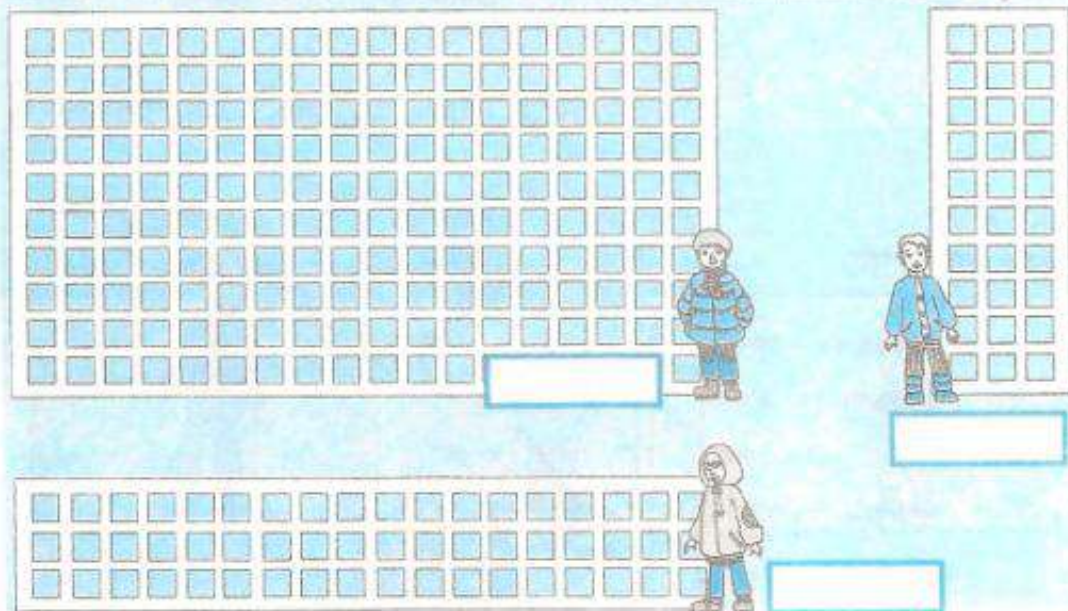

Тема: почтовый адрес

Письмо – это написанный текст, посылаемый кому-либо.

Письмо состоит из написанного текста и конверта и марки.

Конверт – бумажная упаковка для писем.

Марка – оплачивает доставку письма, наклеивается на конверт.

1 задание. Подпиши части письма.

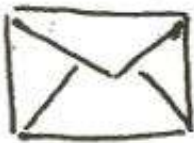

2 задание. Составь алгоритм.



**ОТПРАВЬ ПИСЬМО**

- Брось конверт в почтовый ящик
- Возьми письмо, конверт и марку
- Начало
- Наклей марку
- Выйди из дома
- Заклей конверт
- Положи письмо в конверт
- Конец
- Сложи письмо
- Напиши адрес на конверте

3 задание.

Впиши правильные действия.



Петя \_\_\_\_\_



своей \_\_\_\_\_



и \_\_\_\_\_ его в почтовый \_\_\_\_\_



Письмо \_\_\_\_\_



и \_\_\_\_\_ его на \_\_\_\_\_



Здесь все \_\_\_\_\_



в большой \_\_\_\_\_



и почтовая \_\_\_\_\_



их на \_\_\_\_\_



В почтовом \_\_\_\_\_ письма \_\_\_\_\_



в город, \_\_\_\_\_

где живёт бабушка.

Другая почтовая \_\_\_\_\_



на \_\_\_\_\_



А другой \_\_\_\_\_



Петино \_\_\_\_\_ и \_\_\_\_\_



его \_\_\_\_\_



Тема урока: Требования к жилому помещению

Жилое помещение – это дом, квартира, комната. В жилом помещении должно быть чисто, светло и тепло. Нормальная температура воздуха в комнате – 17 – 18 градусов тепла.

1 задание. Определи температуру в комнате с помощью термометра. Запиши. \_\_\_\_\_

2 задание. Определи, к каким требованиям к жилому помещению относятся эти рисунки. Подпиши.



3 задание. Объясни смысл пословицы.

*Каково на дому, таково и самому.*

Тема урока: Инвентарь и приспособления для уборки.

**1 задание.** Отметь предметы, необходимые для уборки помещения.



**2 задание.** Напиши названия дел, которые надо сделать мальчику.



---

---

---

---

---

---

---

Тема урока: Общие правила, последовательность уборки

Уборка – это наведение чистоты в комнате, квартире, доме. За чистотой в помещении должны следить все, кто живет в этом доме или квартире.

**1 задание.** Рассмотрите картинку. Определите, кто и чем занимается. Составьте рассказ по картинке.

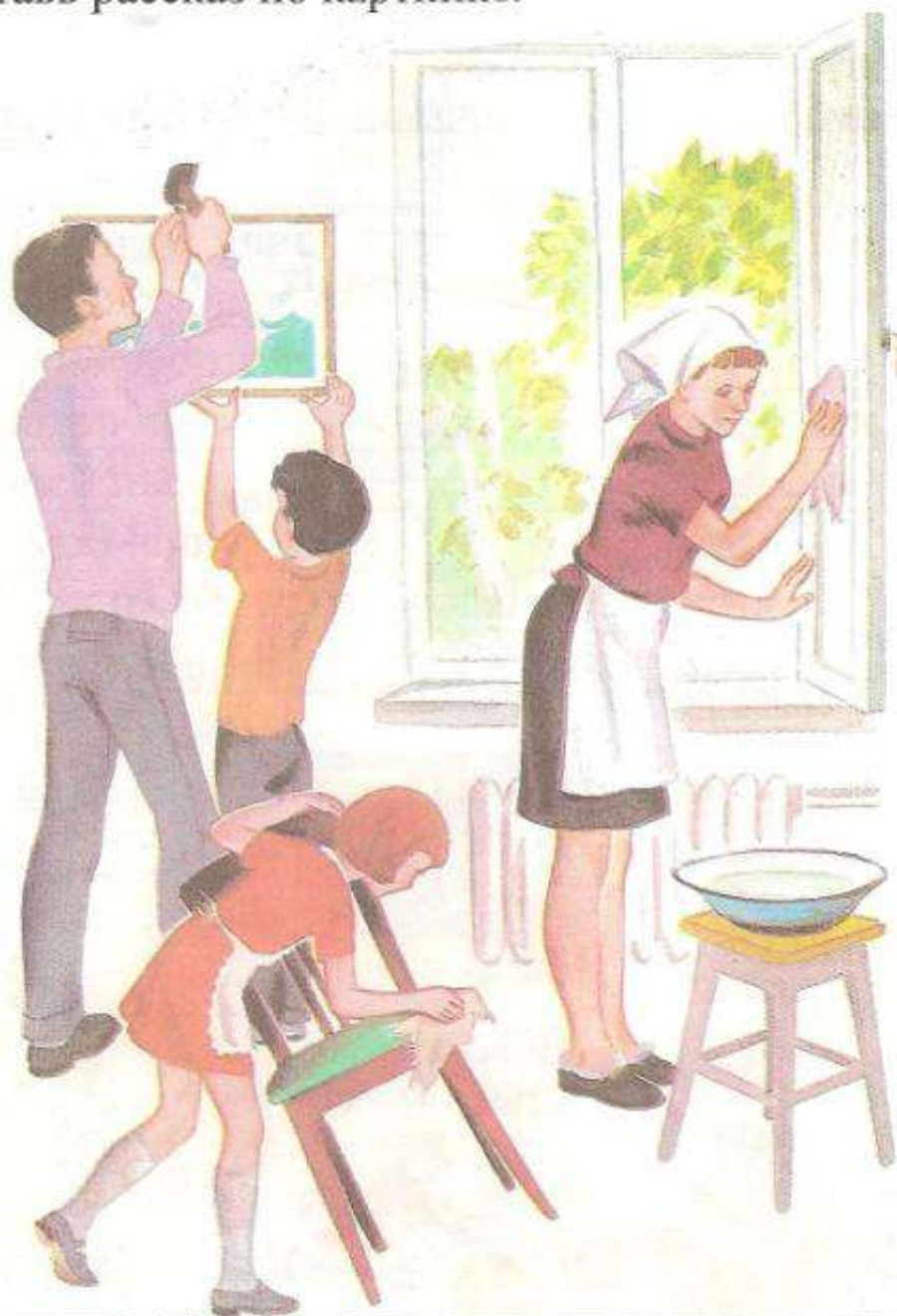



**2 задание.** Составь рассказ о том, как ваша семья делает уборку.

---

---

---

---

---

---

---

**3 задание.** Пронумеруй порядок выполнения уборки.

Вынеси на улицу и выхлопай или почисти пылесосом ковры, паласы.

Открой форточку, проветри комнату.

Протри пыль на полках, тумбочках, столах.

Полей цветы.

Вымой пол.

Убери на место разбросанные вещи.

Наведи общий порядок в комнате.

**4 задание.** Проставь около рисунков номера пунктов уборки.

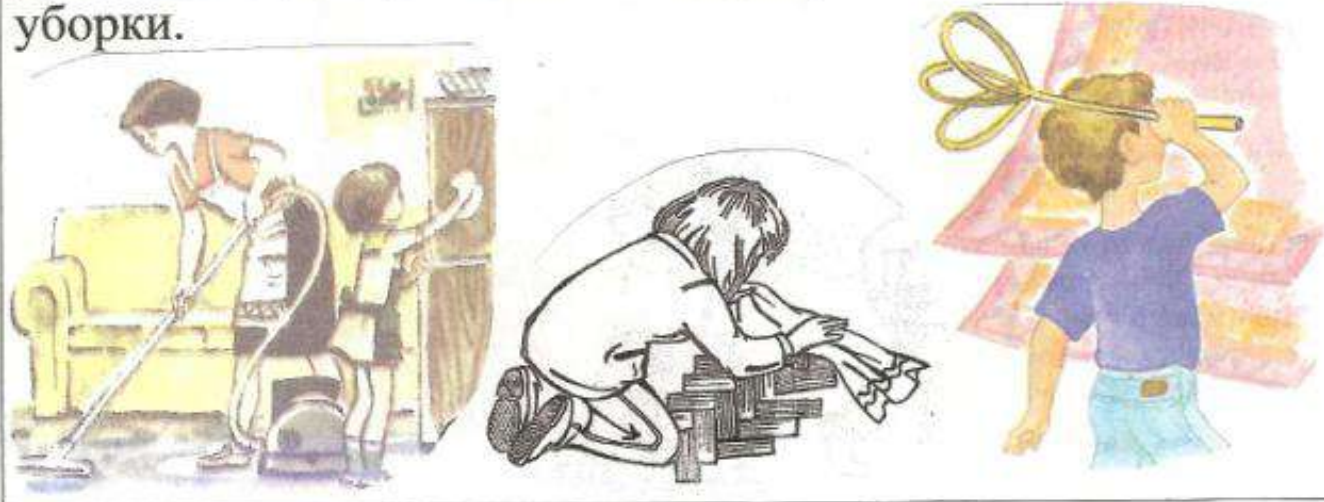

**Тема урока: Уборка детской комнаты**

**1 задание.** Если у тебя есть младшие сестренки и братишки, напиши их имена и возраст.

---

---

---

**2 задание.** Рассмотрй рисунок. Есть в вашем доме такой уголок или детская комната? Чем детская комната отличается от других?

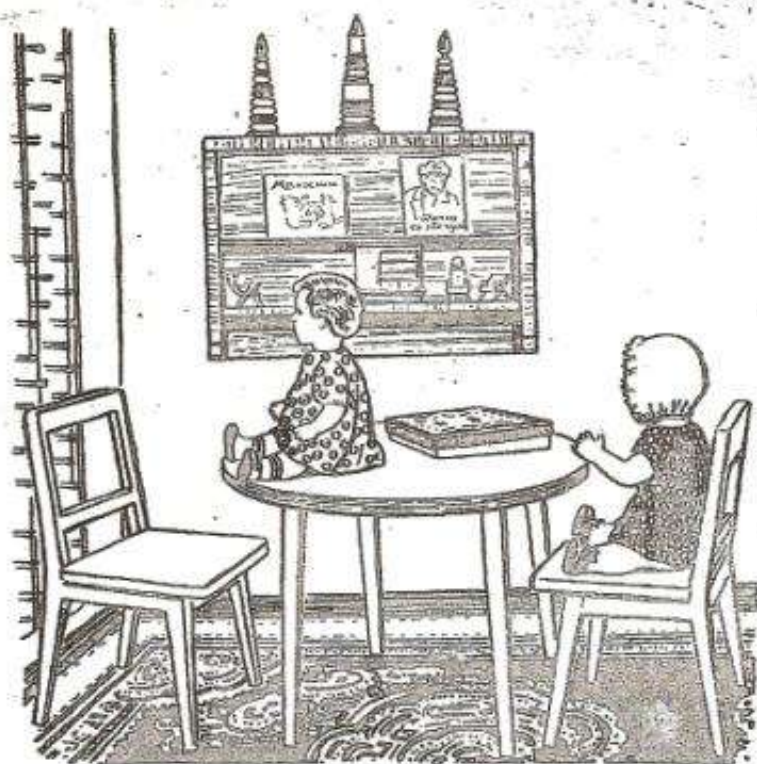

**3 задание.** Составь рассказ по рисунку. Что у мальчика в комнате не на месте? Как ты думаешь, почему у мальчика такой беспорядок?

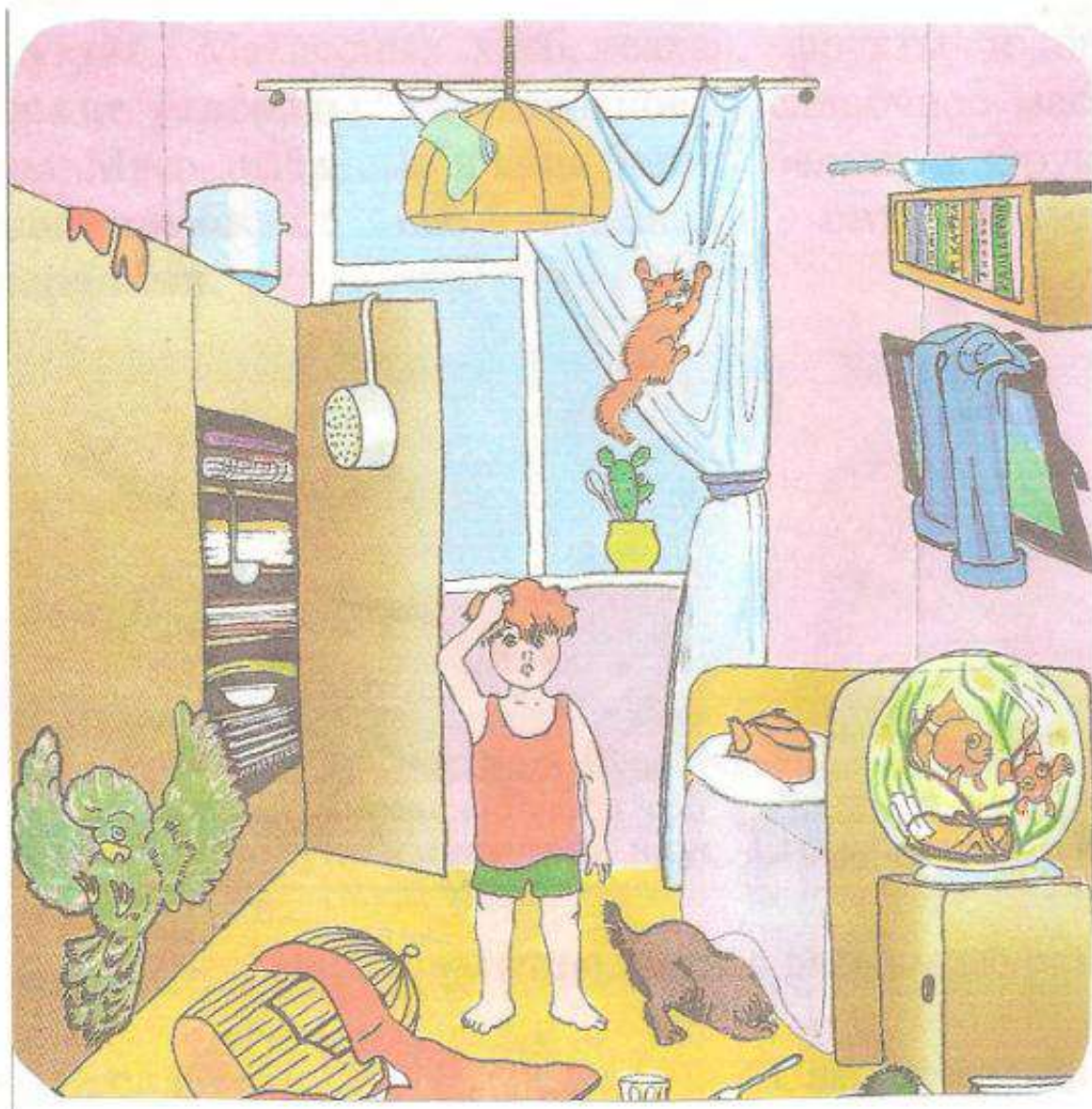

**4 задание.** Подбери слова, противоположные по значению.

Чисто - \_\_\_\_\_

Порядок - \_\_\_\_\_

Чистюля - \_\_\_\_\_

Ребенок - \_\_\_\_\_

## Тема урока: Продукты питания

Чтобы быть сильным и здоровым, организму нужны разнообразные вещества, которые находятся в разных продуктах. Макароны, хлеб, сахар, фрукты и овощи содержат **углеводы**. Растительное и сливочное масло — **жиры**. Мясо, рыба, сыр и яйца богаты **белками**. Фрукты и овощи снабжают нас **полезными витаминами и минералами**.

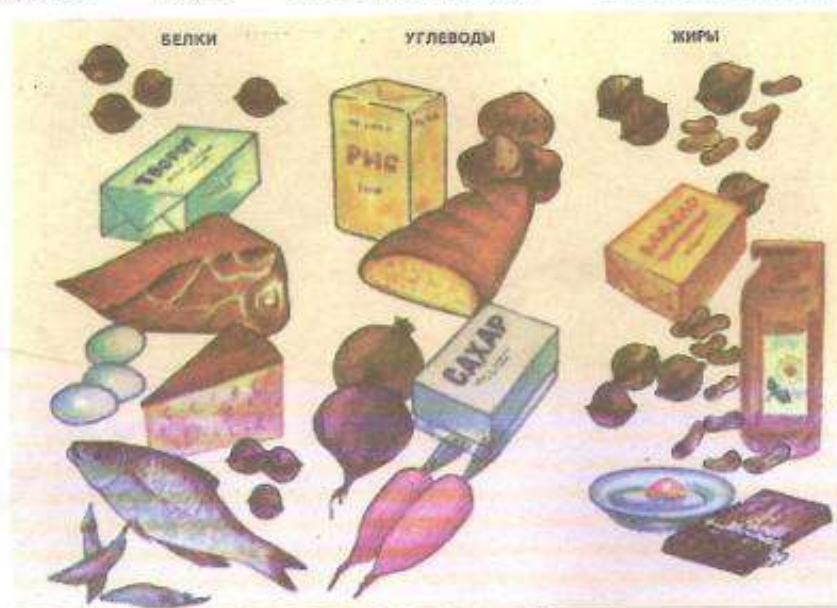

Каждый продукт имеет свой вкус. Его мы определяем с помощью языка.

**1 задание.** Нарисовать продукты с разным вкусом

Самый сладкий

Самый кислый

Самый соленый

Самый горький

Мы едим несколько раз в день. Молоко, мясо, сыр, яйца – это животная пища. Еще мы едим хлеб, разные каши, картофель, овощи, фрукты, ягоды. Это растительная пища.

**2 задание.** Отметь цифрой 1 продукты растительного происхождения, а цифрой 2 продукты животного происхождения.

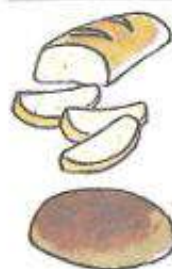
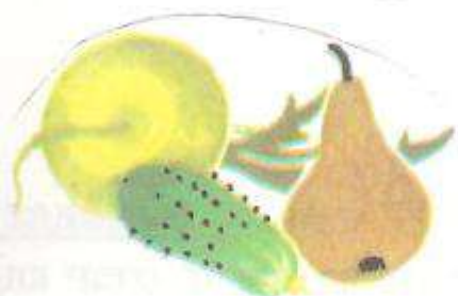

**3 задание.\*** Объясни смысл пословицы

*«Мельница сильна водой, а человек едой».*

Тема урока: Кухонная посуда

Кухонная посуда – это кастрюли, сковороды, чайники, миски. В ней хозяйки готовят пищу. Кухонная посуда бывает эмалированная, алюминиевая и никелированная.

**1 задание.** Подпиши название каждого предмета. Раскрась картинку.

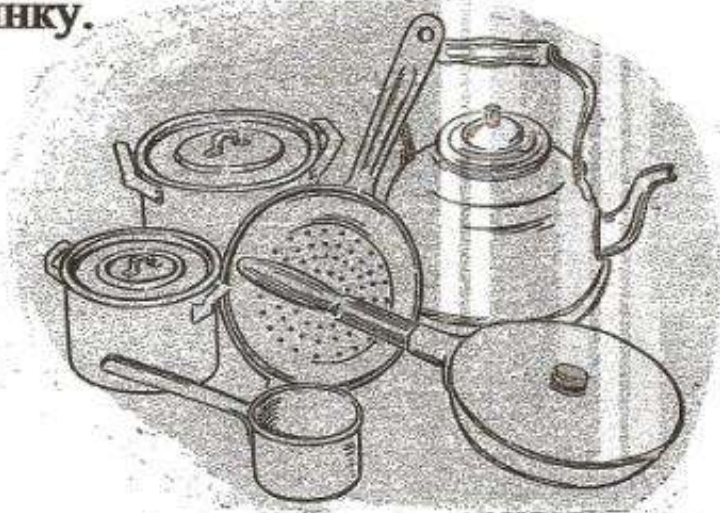

**2 задание.** Соедини точки по порядку. Что получилось? Для чего этот предмет на кухне?

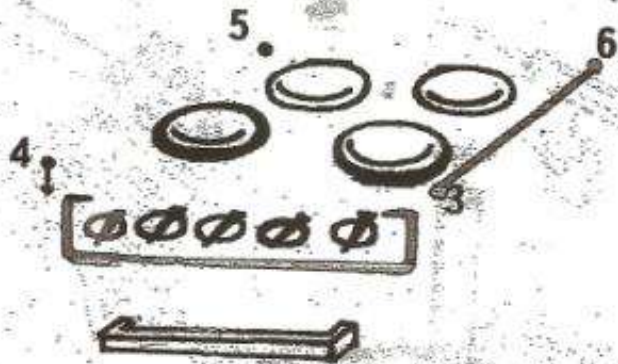

10

1

9

7

2 8

**3 задание.** Найди эти предметы на кухне. Расскажи об их назначении.

*Кастрюля, дурилаг, решето, терка, сковорода, толкушка, мясорубка, разделочная доска.*

**4 задание.** Обведи предмет посуды, у которого есть одна ручка, крышка и носик.



**5 задание.** Напиши названия средств и приспособлений для мытья посуды.

Средства

---

---

Приспособления

---

---

---

---

Тема урока: Столовая посуда. Уход за ней

**Столовая посуда** - это тарелки глубокие и мелкие, салатники, соусники, солонка, хлебница, различные блюда, на которое кладут бутерброды, пироги и другую еду. Столовая посуда нужна для завтрака, обеда и ужина.

**1 задание.** Подпиши названия и раскрась только предметы столовой посуды



**2 задание.** Найди и обведи предметы столовой посуды.





**3 задание.** Отгадай загадки.

*Сама не ест, а людей кормит.*

*Три теленка, один хвост.*

Столовые приборы – это предметы, с помощью которых люди едят. Их называют ложка, вилка, нож.

**4 задание.** Озаглавьте столбики.

<b>Кастрюля</b>	<b>Чашка</b>	<b>Ложка</b>
<b>Сковородка</b>	<b>Тарелка</b>	<b>Вилка</b>
<b>Чайник</b>	<b>Стакан</b>	<b>Нож</b>

**5 задание.** Составь рассказ по картинке.

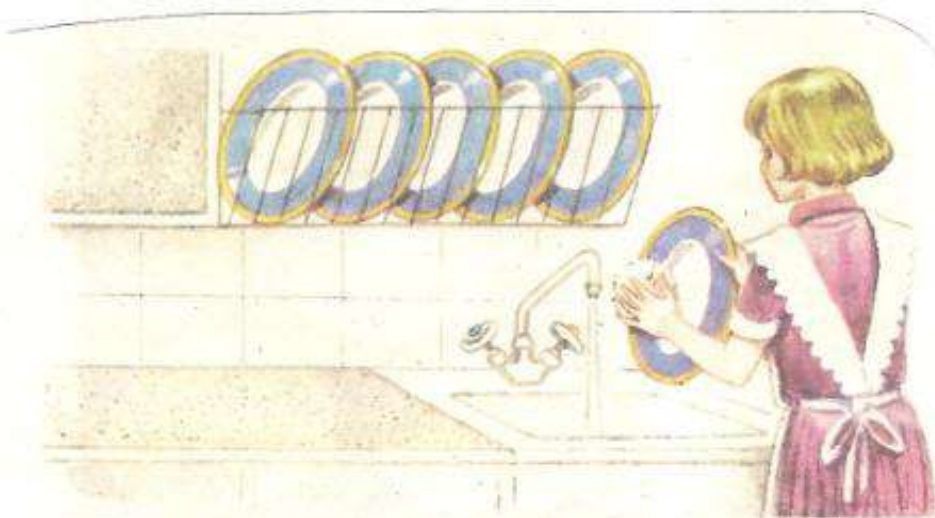

**Тема урока: Чайная посуда. Заваривание чая**

Чай – вкусный и ароматный напиток. Он придает человеку ощущение бодрости и улучшает пищеварение. Для приготовления чая используют два чайника: один для кипячения воды, а второй – для заваривания чая.

**1 задание.** Впиши в таблицу ответы на вопросы.



ЧАЙНИК	
СОСТАВ (из чего состоит?)	ДЕЙСТВИЯ (что с ним можно делать?)

**2 задание.** Рассмотрите чайный сервиз. Назовите все предметы, расскажите, для чего они нужны.



**3 задание.** Подчеркни те продукты, которые можно добавить в чай:

*Молоко, соль, уксус, сахар, лук, лимон, сметана.*

**4 задание.** Внимательно рассмотри карту – схему последовательности сервировки стола к завтраку. Составь рассказ.

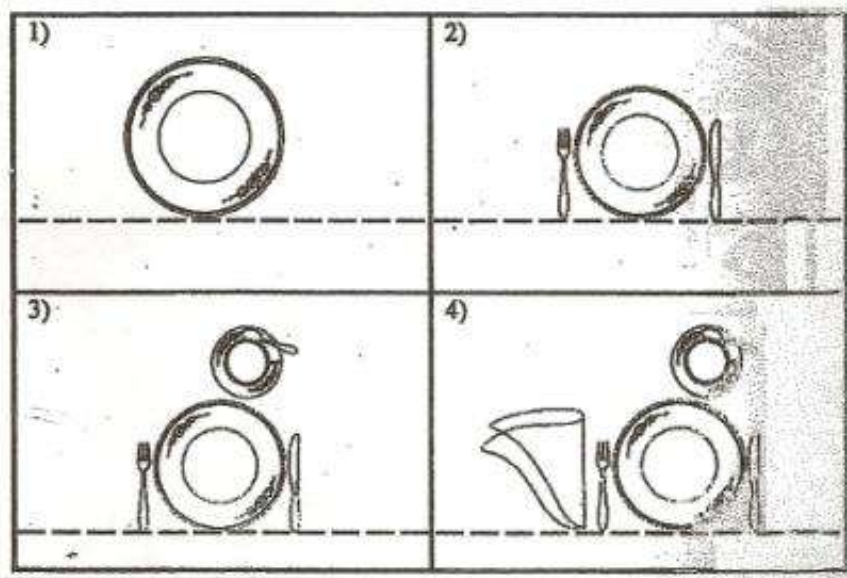

**5 задание.** Нарисуй или напиши названия блюд для завтрака.

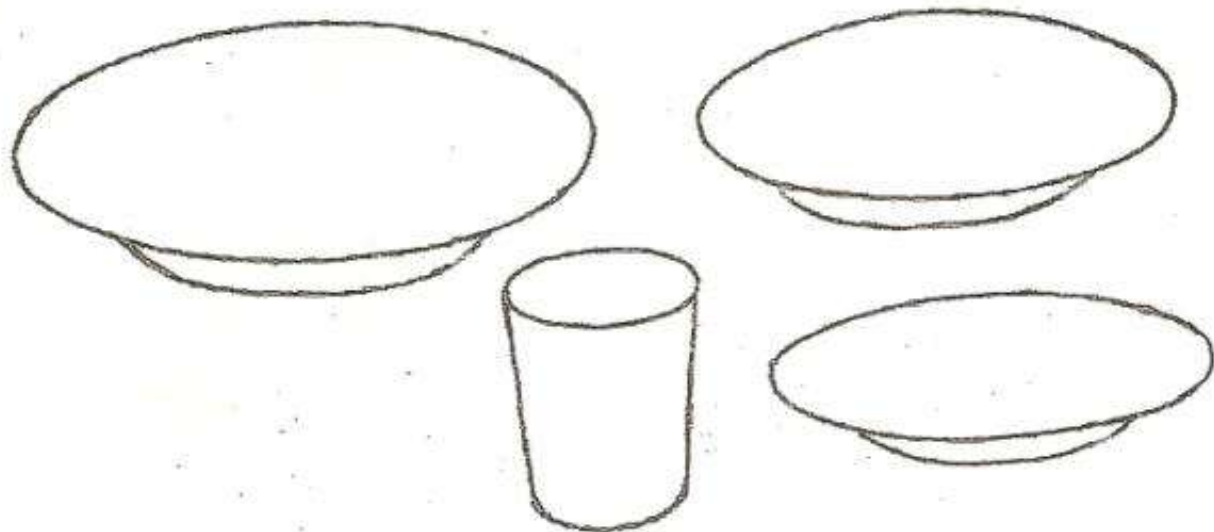

**Тема урока: Правила поведения за столом**

Правила поведения за столом запомнить нетрудно. Гораздо труднее научиться их выполнять всегда и везде: дома, в гостях, в столовой.

**1 задание.** Внимательно рассмотри рисунки. Отметь те рисунки, на которых дети нарушают правила поведения за столом. Объясни, почему.



**2 задание. Вычеркни лишний предмет.**

Тамара накрывает стол для обеда.



**3 задание. Подними слова, обозначающие последовательность действий.**



**4 задание. Отгадай загадки.**

Четыре братца  
Под одной крышей стоят.

Три теленка - один хвост.

Поцелую, полизжу,  
И опять положжу.

Без рук, без ног,  
А хлеб крошит.

**Тема урока: Этикет**

**Этикет** – это принятый порядок поведения. Какие правила поведения за столом вы знаете?

**1 задание.** Составь рассказ по картинкам. Запиши его.

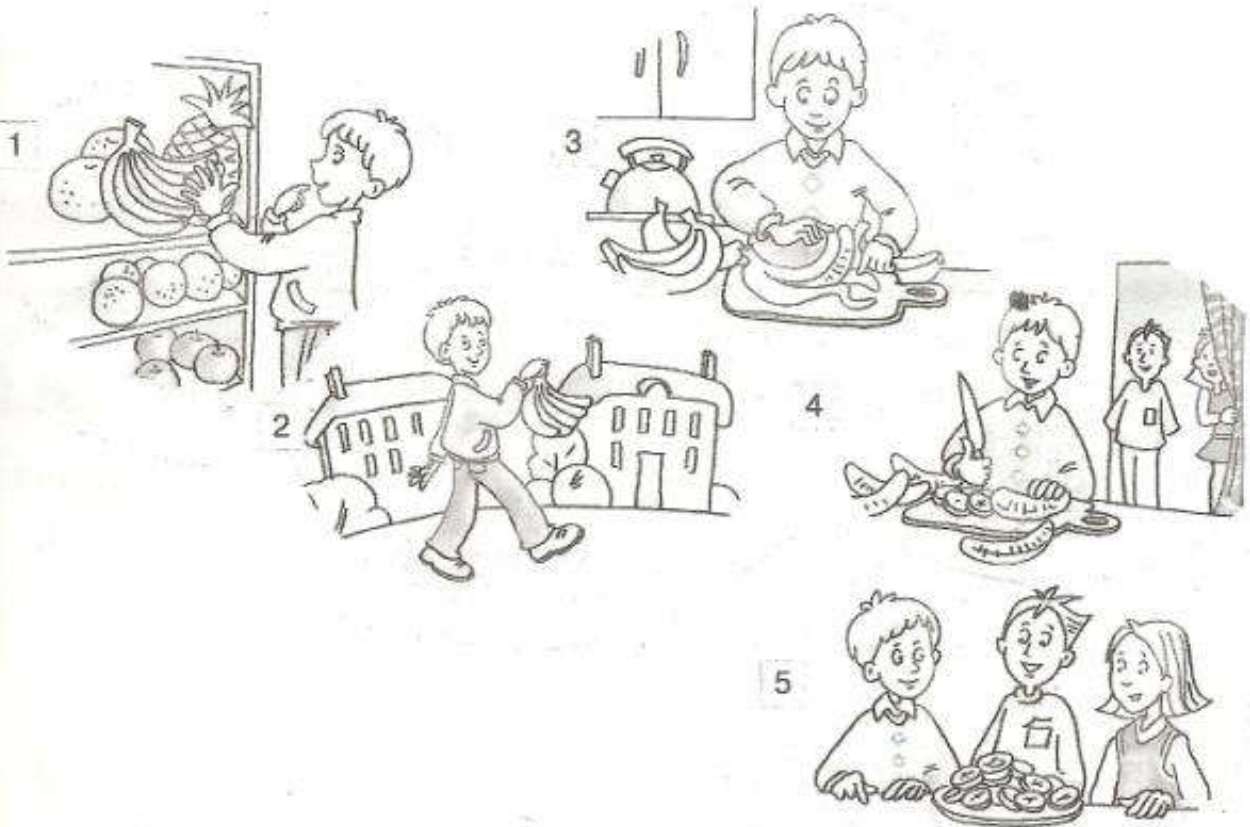

1. \_\_\_\_\_
2. \_\_\_\_\_
3. \_\_\_\_\_
4. \_\_\_\_\_
5. \_\_\_\_\_

**2 задание.** Заполни таблицу.

Правила приема пищи	Брать кусок, который к тебе ближе	Брать нож в рот	Есть беззвучно	Шмыгать носом	Ковырять вилкой в зубах
Можно					
Нельзя					

**3 задание.** Обозначь время, определяющее завтрак, обед, полдник и ужин.



*Завтрак дома*



*Завтрак в школе*



*Обед*



*Полдник*

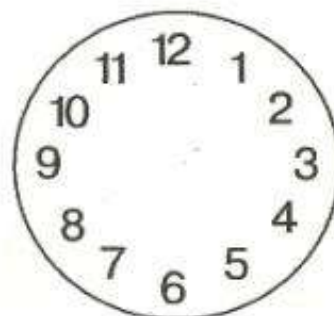

*Ужин*

## Тема урока: Виды городского транспорта

### 1 задание. Отгадай загадки.

*Это что за синий дом? Ребятишек много в нем,  
Носит обувь из резины и питается бензином.*

*По дороге едут ноги и бегут два колеса.  
У загадки есть ответ, это мой ...*

### 2 задание. Внимательно рассмотри картинки. Найди характерные особенности каждого вида транспорта.



Автобус.



Трамвай.

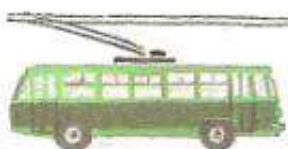

Троллейбус.



Такси.

### 3 задание. Куда спешат эти автомобили? Соедини линиями.

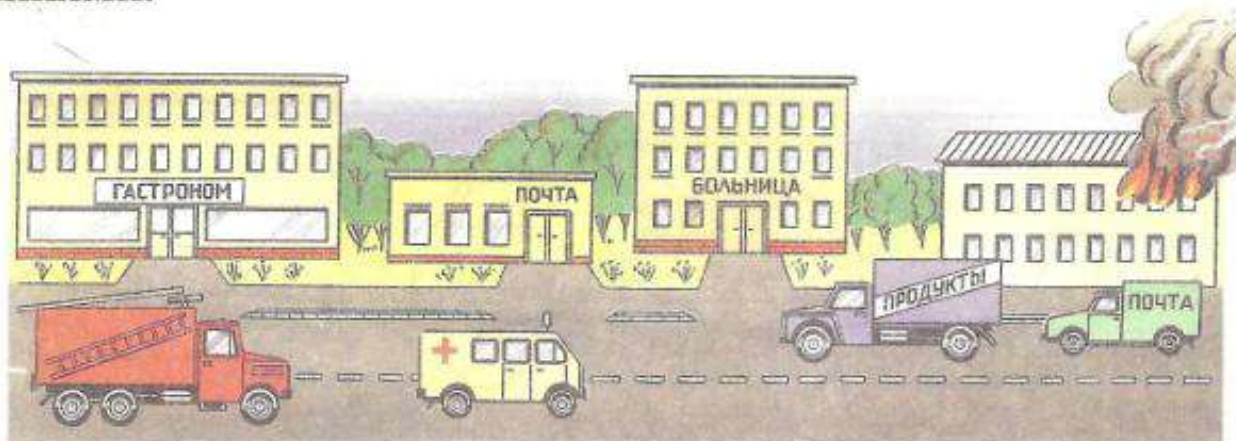



**4 задание.** Найди на рисунке точно такие же машинки, как и в рамке внизу. Раскрась их в одинаковый цвет.

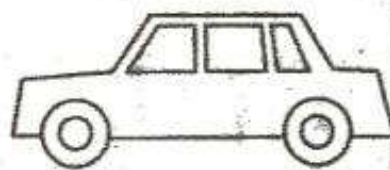
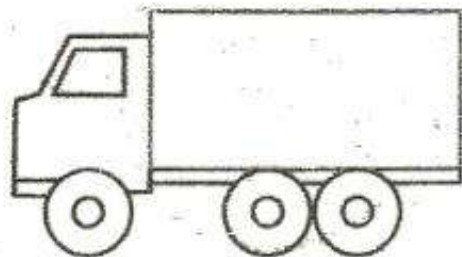
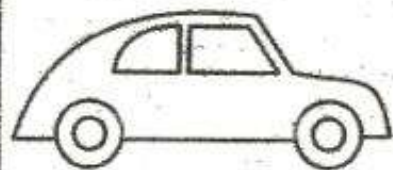
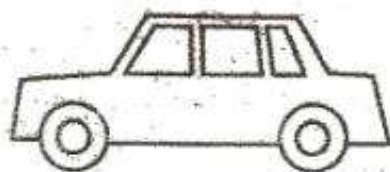
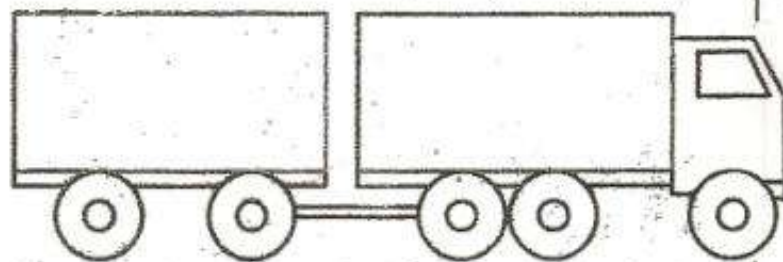
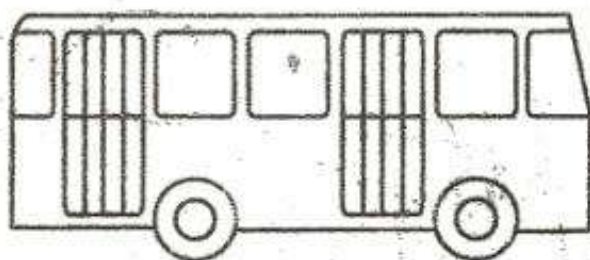
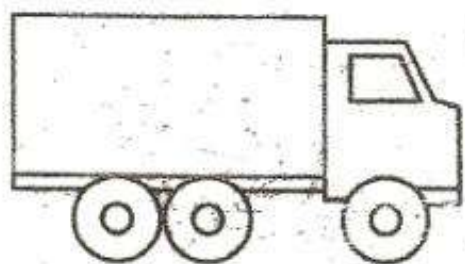
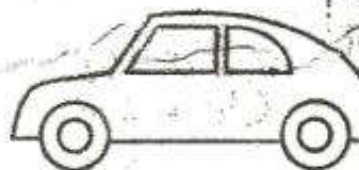
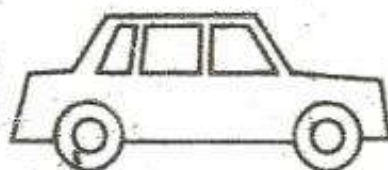
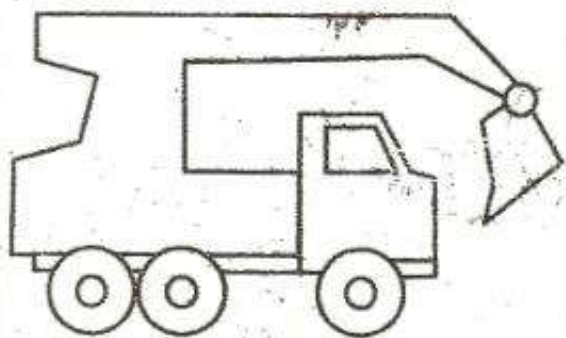

**Тема урока: Правила поведения в транспорте.**

**1 задание.** Вспомни назначения цветов светофора. Подпиши и раскрась.

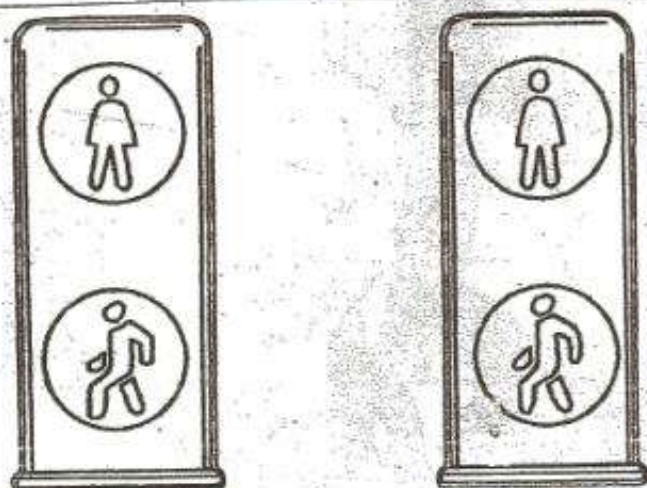
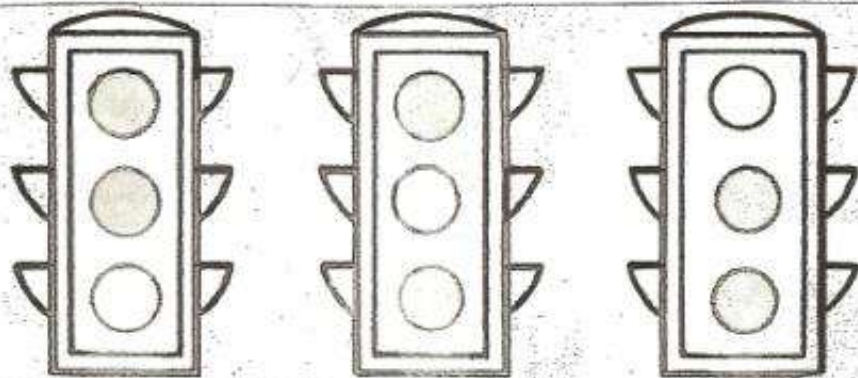

**2 задание.** Соедини буквы по порядку.

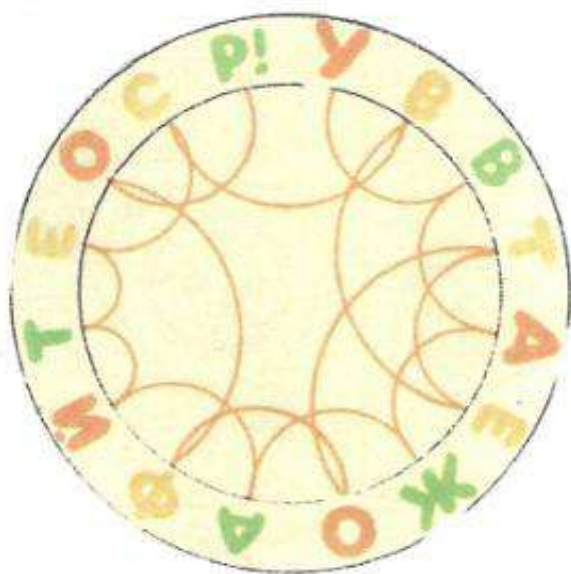

**Тема урока: Виды магазинов. Отделы магазинов.**

**1 задание.** Определи, в каких магазинах побывали дети.

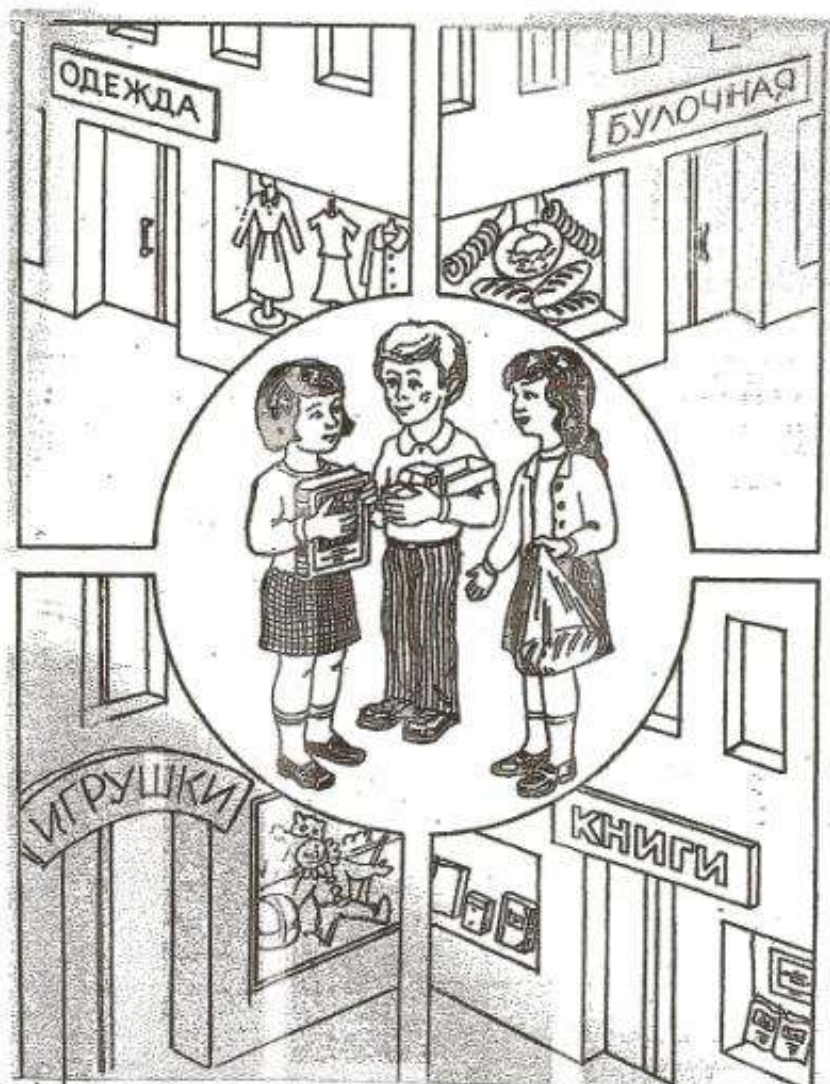

**2 задание.** Заполни таблицу.

Отдел	Продукты	Рисунок
Бакалея	Сухие съестные продукты	
Молочный	Молочные продукты	
Кондитерский	Продукция кондитерских фабрик	
Хлебный	Хлебобулочные изделия	

**2 задание.** Впиши в кроссворд названия отделов продуктового магазина, где куплены указанные продукты.

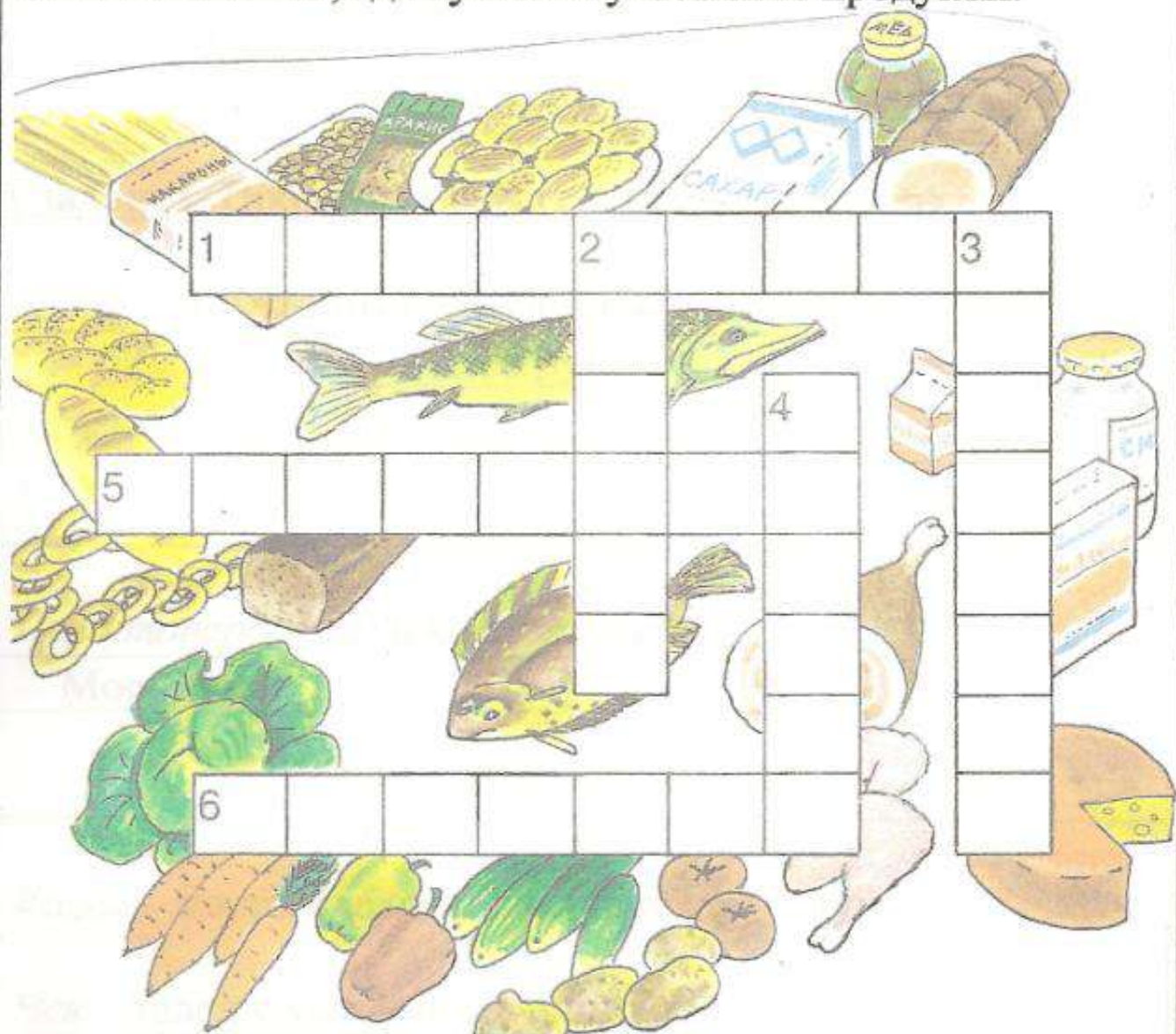

**3 задание.** Определи, какие магазины нарисованы на картинках. Расскажи о них.



## Тема урока: Правила покупки товаров.

1 задание. Прочитай новые слова и их значения.

*Товар* – то, что мы покупаем в магазине.

Яблоко	Игрушка	Карандаш

*Цена товара* – сколько стоит товар.

Мороженое	Тетрадь	Мыло

*Касса* – место, где оплачивают товар, покупку.

*Чек* – талон с указанием стоимости товара, покупки.

ИП СЕМЕНЕНКО АВ  
02.10.08  
ИП.0 К.Н 1237035  
ИНН 664400020300  
ISK .....16.00  
ISK .....21.50  
ISK .....13.00  
ISK .....11.00  
ISK .....11.00  
ISK .....16.00  
ISK .....21.00  
ISK .....21.00  
I.ИТ .....130.50  
ИТОГ.....130.50  
16:340 ЧЕК61

ИП КУЗЬМИНЕМ ЕЕ  
01.09.09  
ИП.0 К.Н 1562109  
ИНН 661300116370  
ISK .....25.00  
ИТОГ.....25.00  
БИЛЕТ 326591240E  
19.10.08  
11:580 ЧЕК36  
\*0030600 #0614E4

**2 задание.** В каком порядке нужно укладывать в сумке продукты при покупке?

<i>А</i>	Банка рыбных консервов
<i>С</i>	Колбаса
<i>С</i>	Хлеб
<i>К</i>	Вермишель
<i>К</i>	Пакет молока

**3 задание.** Подумай, какие покупки можно сделать на 50 рублей. Нарисуй.

**4 задание.** Прочитай скороговорку.  
*Расскажите про покупки!*  
*Про какие про покупки?*  
*Про покупки, про покупки!*  
*Про покупочки мои!*

**5 задание\*.** Объясни смысл пословиц.

*Дорого, да мило, дешево, да гнило.*

*Копейка рубль бережет.*

## Тема урока: Приготовление бутербродов

Бутерброд – это ломтик хлеба с маслом, сыром, мясом и т.д. Бутерброды – это удобная еда. Их можно быстро приготовить из различных продуктов. Хлеб для бутербродов надо резать аккуратными тонкими ломтиками.

1 задание. Нарисуй бутерброды.



Бутерброды будут выглядеть аппетитней, если их украсить. Для украшения хорошо использовать овощи с яркой окраской: помидоры, огурцы, морковь, зелень петрушки и укропа. Подают на стол бутерброды на блюде, где их располагают в один ряд.

**2 задание.** Расставь действия в правильном порядке и напиши алгоритм приготовления бутерброда с маслом.

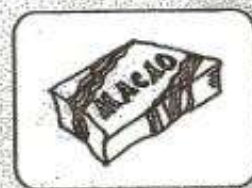
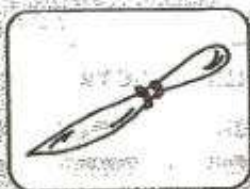
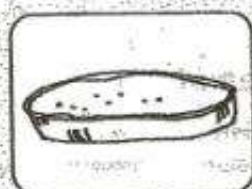

Алгоритм «СДЕЛАЙ БУТЕРБРОД»

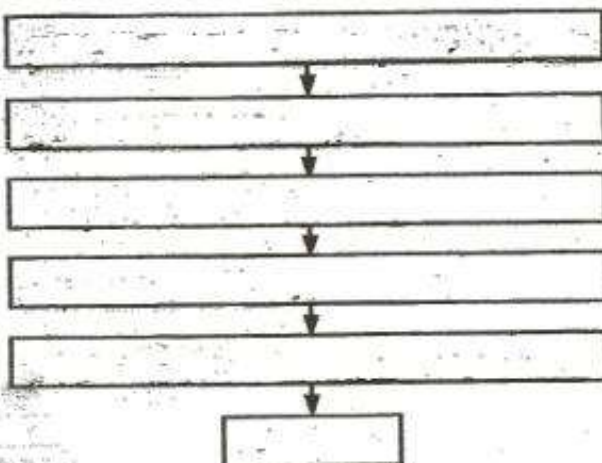

**3 задание.** Нарисуй тот бутерброд, который ты дома сделал сам.

**4 задание\*** Ответь на вопрос.

*Почему бутерброд всегда падает маслом вниз?*



### Тема урока: Блюда из яиц

Куриное яйцо – это ценный пищевой продукт, обладающий нежным, приятным вкусом. По своим питательным свойствам куриное яйцо не уступает мясу.

Очень важно, чтобы яйца были свежими. Для определения доброкачественности можно применить следующий способ.

#### Лабораторная работа.

Цель: определение свежести яиц.

1. В стакане воды растворить 1 столовую ложку соли.
2. Опустить в стакан яйцо.
3. Определить качество по таблице:

Качество яйца	Что происходит
Яйцо свежее	Опустилось на дно стакана
Яйцо недостаточно свежее	Плавает чуть выше дна
Яйцо испорченное	Не тонет

В пищу яйца употребляют в вареном или жареном виде. Также их используют для приготовления различных блюд: салатов, запеканок, начинок, для украшения блюд.

**1 задание.** Составь алгоритм приготовления яичницы.



Алгоритм «ПРИГОТОВЬ ЯИЧНИЦУ»

- Разбей ножом яйцо над сковородкой.
- Поставь сковородку на плиту.
- Выключи плиту.
- Жарь яичницу 5 минут.
- Возьми нож.
- Включи плиту.
- Выбрось скорлупу в мусорное ведро.
- Растопи на сковородке масло.
- Достань яйцо и масло.
- Стоп.

**2 задание.** Составь слова.

4 2 1 3 5

ЕМОЛТ

4 5 1 3 6 2

ТОЖЛКЕ

8 2 3 5 7 6 1 4

АКОЛПУСР

## Тема: Приготовление винегрета

**Винегрет** – это овощной салат. Винегрет состоит из свеклы, картофеля, лука, моркови, соленых огурцов, капусты. Заправляется винегрет растительным маслом. Не забудьте соль!

? *Что такое «винегрет»?*

**1 задание.** Отметь овощи, необходимые для приготовления винегрета.



**2 задание.** Напиши названия овощей, которые необходимо отварить для приготовления винегрета.

---

---

---

**3 задание.** Подчеркни названия тех овощей, которые нарезаются для винегрета кубиками.

*Морковь, лук, картошка, свекла, капуста, огурцы.*

**4 задание.** Отгадай кроссворд «Фрукты - овощи». Впиши в пустые клетки по горизонтали – названия фруктов. А по вертикали – названия овощей.

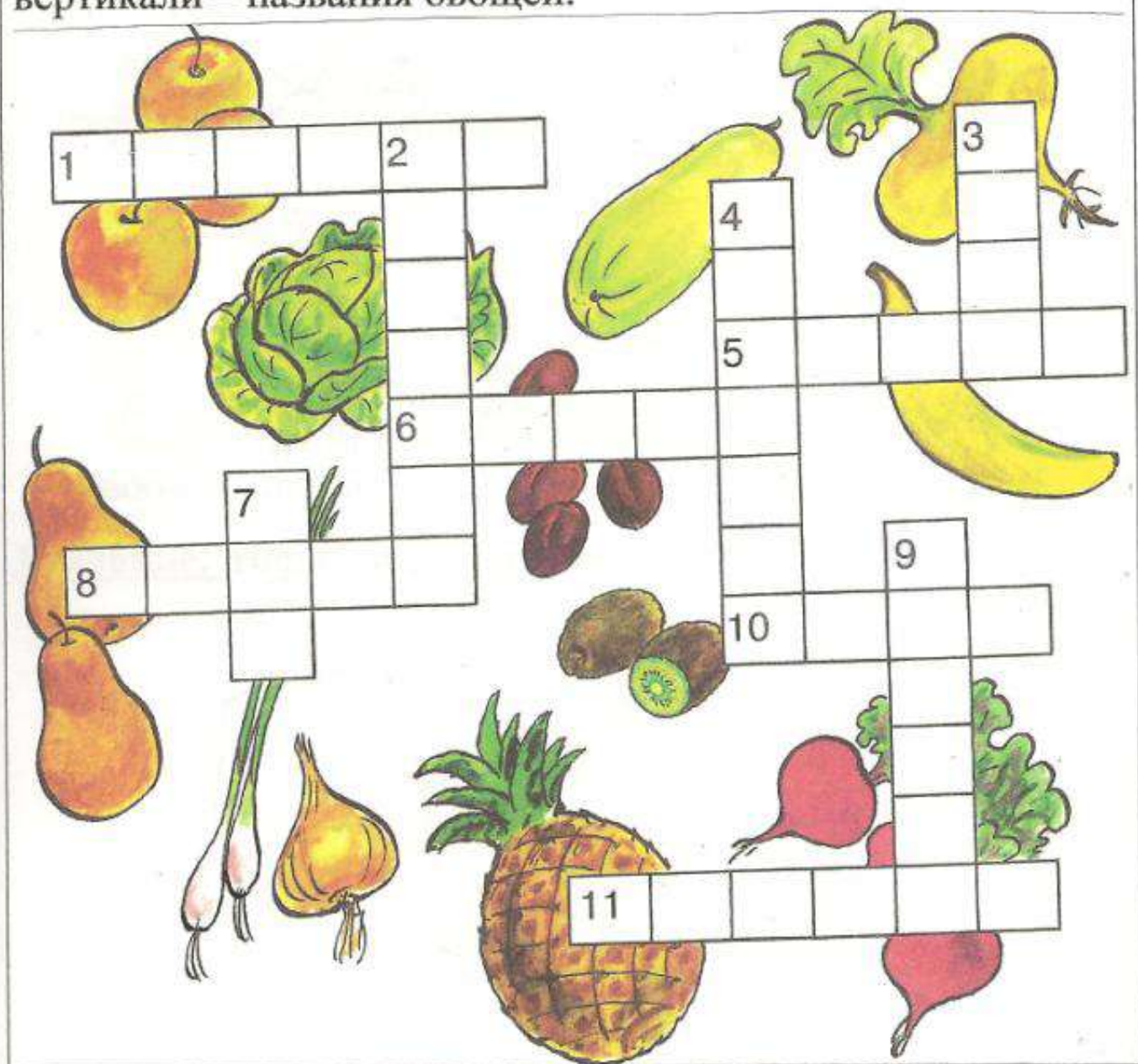

## Тема урока: Виды одежды, уход за одеждой

Одежда появилась в глубокой древности, еще у первобытных людей. Они одевались в шкуры животных. Позднее люди научились изготавливать ткани и стали шить из них одежду.

Для каждого случая – своя одежда.

Деловая одежда



Спортивная одежда



Рабочая одежда



Одежда для дома

**1 задание.** Нарисуй у платья рукава и пуговицы.

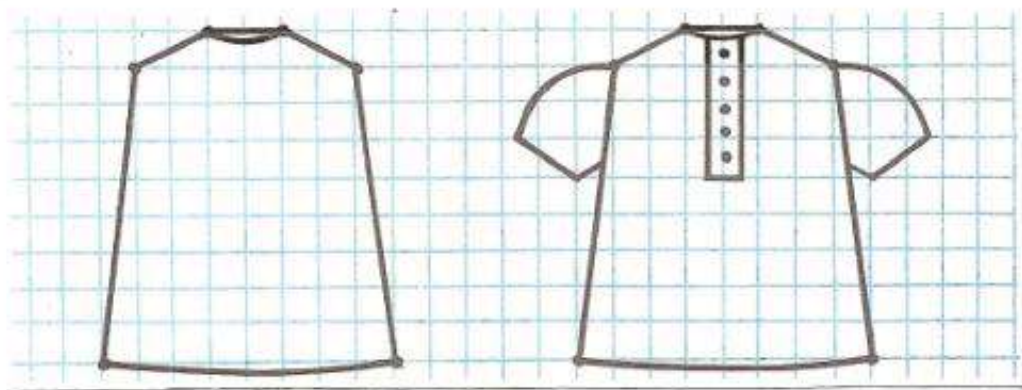

**2 задание.** Подпиши названия предметов одежды.



**3 задание\*.** Которая из девушек Василиса прекрасная, если она не в платочке, не с двумя косами и стоит не с краю?



Тема урока: Виды обуви, уход за обувью

1 задание. Назови одним словом эти предметы.



2 задание. Подпиши названия предметов обуви.  
Раскрась картинку.

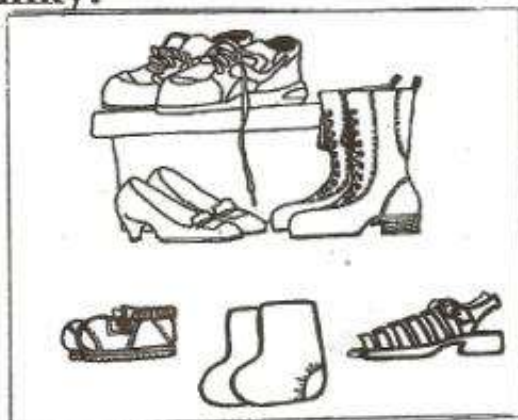

3 задание. Найди на рисунке ошибки. Раскрась рисунок.



Тема урока: Мелкий ремонт одежды

Мелкий ремонт одежды – это пришивание пуговиц, зашивание распоровшегося шва.

1 задание. Подпиши предметы и инструменты, необходимые для шитья.

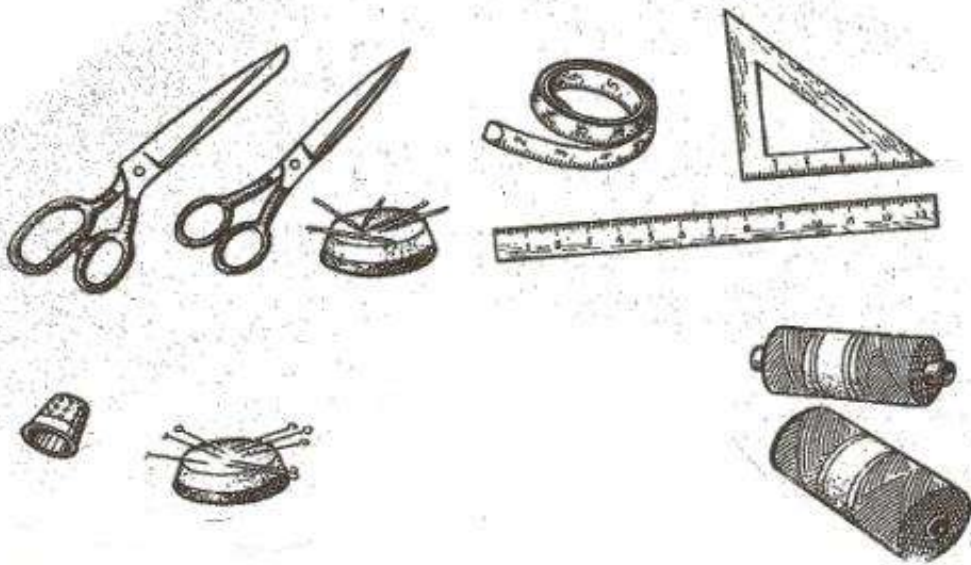

2 задание. Нарисуй различные виды пуговиц.



**3 задание.** Определи все возможные способы пришивания пуговиц.

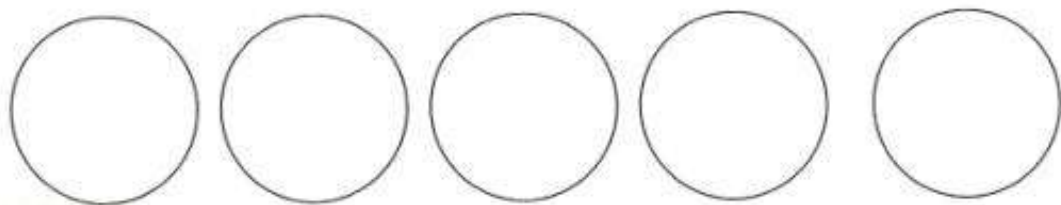

**4 задание.** Составь алгоритм пришивания пуговицы.

**5 задание.\*** Сосчитай, сколько не хватает до десятка

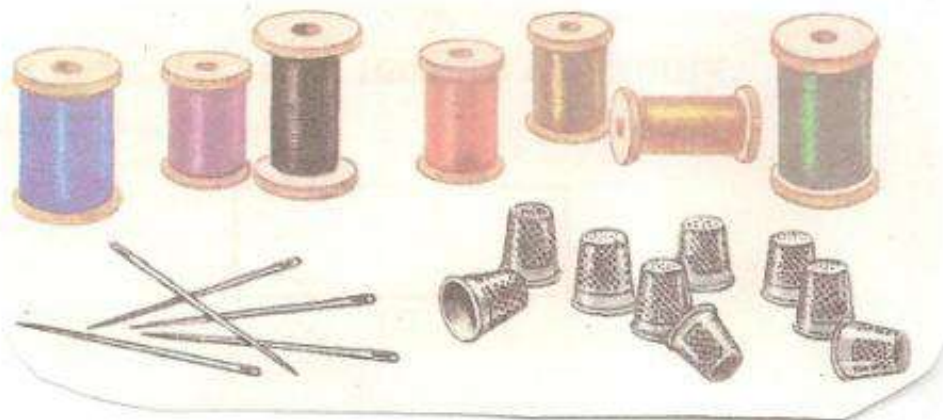

Катушек \_\_\_\_\_, иголок \_\_\_\_\_,

наперстков \_\_\_\_\_.

## Тема урока: Пришивание вешалки

Вешалка – это полоска ткани, пришитая к воротнику.

### Практическая работа.

Цель: Изготовление вешалки.

1. Выполнить разметку вешалки: длина – 10 см, ширина – 4 см.

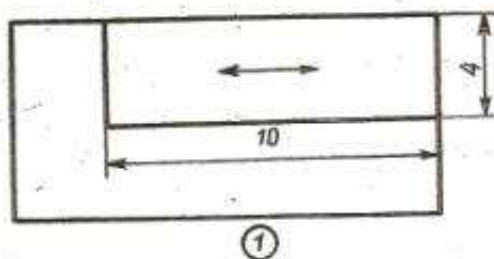

2. Раскроить деталь вешалки.

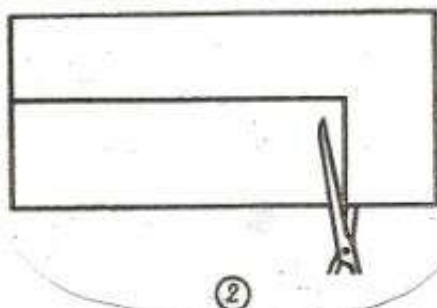

3. Сложи деталь вдвое, наметь середину.

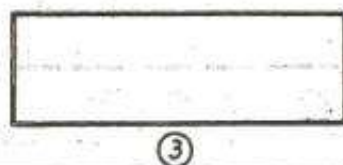

4. Сверни края к середине.

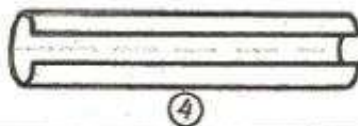

5. Сложи деталь вчетверо.



6. Прошей вдоль всей длины.



7. Вешалка готова! Проверь качество работы !

1 задание. Составь слова.

3 5 1 4 2 6

О К И Л Г А

5 2 1 4 3

Ь К Т Н А

3 2 7 6 5 1 4

Ж О Ы Ц И Н Н

2 задание. Рассмотрни картинку. Напиши рассказ о том, чем занята девочка. Раскрась картинку.

---

---

---

---

---

---

---

---



Проверочная работа по разделу «Личная гигиена»

Прочитай вопрос	Отметь нужный вариант ответа
Сколько раз в день нужно чистить зубы?	1) один
	2) два
	3) ни одного
Что может быть общее?	1) зубная паста
	2) расчёска
	3) мыло
Что должно быть личное?	1) полотенце
	2) туалетная бумага
	3) носовой платок
Какая музыка не портит слух?	1) громкая
	2) тихая

**Проверочная работа по разделу «Питание»**

<b>Прочитай вопрос</b>	<b>Отметь нужный вариант ответа</b>
Отметь галочкой посуду	Тарелка
	Ложка
	Блюдец
Отметь галочкой столовые приборы	Вилка
	Чашка
	Нож
Чтобы заварить чай, нужно	Подогреть воду
	Вскипятить воду
	Не знаю
На столе расставлена посуда, столовые приборы. Это значит, сделана...	Расстановка
	Сервировка
	Установка
Когда нужно мыть грязную посуду?	Вечером
	Сразу после еды
	Перед следующим приёмом пищи

Проверочная работа по разделу «Жилище»

Прочитай вопрос	Отметь нужный вариант ответа
Из чего состоит дом?	Крыша
	Стены
	Обои
Дома должно быть...	Тепло
	Светло
	Весело
Для проведения уборки необходимо иметь...	Веник
	Ведро с водой
	Ножницы
Для чего нужна форточка?	Проветривать комнату
	Для красоты

Проверочная работа по разделу «Одежда и обувь»

Прочитай вопрос	Отметь нужный вариант ответа
Как называется вид одежды, которую носят осенью и весной?	Осенняя или весенняя
	Демисезонная
	Осенне-весенняя
Какая одежда нужна на каждый день?	Ежедневная
	Повседневная
	Простая
Что делают с грязной резиновой обувью?	Моют
	Сушат
	Чистят
Как называется уход за обувью каждый день?	Постоянный
	Правильный
	Повседневный

Подведем итоги года:

1 задание. Напиши, что тебе больше всего понравилось на уроках СБО.

---

---

---

---

---

---

---

---

---

---

2 задание. Сосчитай, сколько у тебя за весь год получено «пятерок», «четверок», «троек».

«5» - \_\_\_\_\_

«4» - \_\_\_\_\_

«3» - \_\_\_\_\_



**Адрес**

**Бакалея**

**Бутерброд**

**Винегрет**

**Витамины**

**Индекс**

**Касса**

**Конверт**

**Кухонная посуда**

**Марка**

**Письмо**

**Почта**

**Приветствие**

**Продукты**

**Прощание**

**Сервиз**

**Социально – бытовая  
ориентировка**

**Столовая посуда**

**Температура**

**Товар**

**Транспорт**

**Уборка**

**Фундамент**

**Чек**

**Шампунь**

**Этикет**

*До свидания!*

*До встречи  
в 6 классе!*